

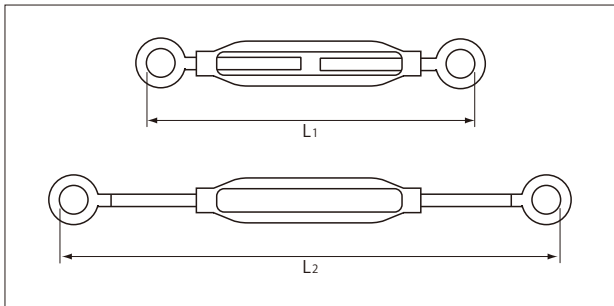

## 両アイ（丸形） SK31B02

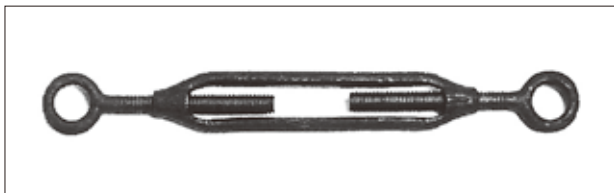

## 規格

呼び	寸法 in	寸法 mm				(参考) 破断荷重 ton	(参考) 質量 kg
	ねじの径	枠外長	アイの内径	L <sub>1</sub>	L <sub>2</sub>		
6	W 1/4	100	13	150	225	0.2	0.10
8	5/16	125	14	180	270	0.3	0.15
9	3/8	150	16	220	330	0.5	0.27
12	1/2	200	20	285	430	3.0	0.56
16	5/8	250	24	345	530	5.2	1.13
19	3/4	300	28	420	635	8.1	1.84
22	7/8	330	33	440	695	10	2.67
25	1	350	38	505	755	15	3.78

備考： 寸法のL<sub>1</sub>、L<sub>2</sub>は概算の数値です。

注意： 1. アイの1/4～3/8までは溶接。

2. アイの1/2以上は鍛造。

3. メーカーによって若干の違いがございます。

**ご用命に際しては**

ステンレス製品もございますのでお問い合わせください。